

## 物料明细

A-车体组件 数量: 1		B-机械臂组件 数量: 1		C-手爪组件 数量: 1		D-车体电机 数量: 4		E-R轮 数量: 2		F-L轮 数量: 2		G-车轮装饰件 数量: 4		H-电机支架 数量: 4		I-电机保护罩 数量: 2	
J-减震圈 数量: 16	K-M3螺母 数量: 16	L-六角联轴器 数量: 4	M-线卡 数量: 1	N-天线头部 数量: 1	O-M3塞打螺丝 数量: 16	P-M3*6沉头螺丝 数量: 24	Q-M3*4平头螺丝 数量: 6	R-M3*8平头螺丝 数量: 8	S-M3*16杯头螺丝 数量: 4								
T-6P120mm黑排线 数量: 2		U-6P180mm黑排线 数量: 2		V-5P320mm黑排线 数量: 1		W-适配器 数量: 1		X-快速指引 数量: 1		Y-组装说明书 数量: 1							
6P120mm黑排线1:1比例参考:																	

## 组装步骤

### 一、安装电机支架

需要物料: A-车体组件(1个)、B-机械臂组件(1个)、H-电机支架(4个)、J-减震圈(16个)、K-M3螺母(16颗)、O-M3塞打螺丝(16颗)、R-M3\*8平头螺丝(4颗)。

1.1 将A-车体组件倒置, 找到四处用于安装H-电机支架的位置, 如虚线圆框。

1.2 在其中一处先将J-减震圈(4个)放在对应螺纹孔中心上, 再将H-电机支架对准孔位压在J-减震圈上面, 最后通过O-M3塞打螺丝(4颗)固定在A-车体组件的安装位置上。同理安装完成剩下三处位置。

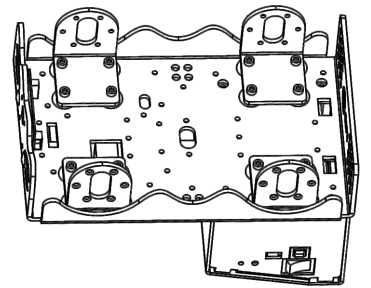
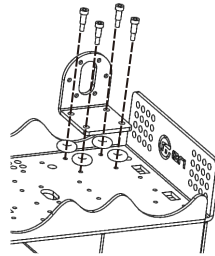
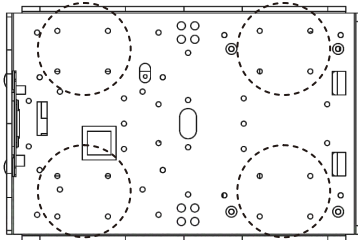

1.3 将A-车体组件底部箭头指的8处螺丝松开, 取下车体组件尾箱及B-机械臂组件。

1.4 在上述一处H-电机支架位置, 将K-M3螺母(4颗)锁在O-M3塞打螺丝(4颗)上。同理安装完成剩下三处位置。

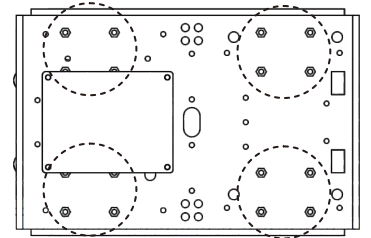
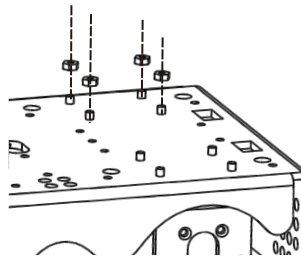
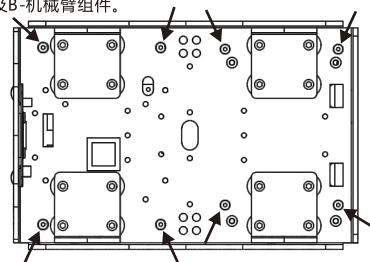

1.5 将车体组件尾箱及B-机械臂组件用拆下的螺丝固定还原。

### 二、安装车体电机

需要物料: D-车体电机(4个)、T-6P120mm黑排线(2条)、U-6P180mm黑排线(2条)、P-M3\*6沉头螺丝(24颗)。

2.1 将T-6P120mm黑排线(2条)和U-6P180mm黑排线(2条)分别插到D-车体电机(4个)插座, 其中装较长线用于车体前端, 较短线用于车体后端。

2.3 如图所示, 将T-6P120mm黑排线(2条)和U-6P180mm黑排线(2条)另一端分别插到A-车体组件对应的孔。

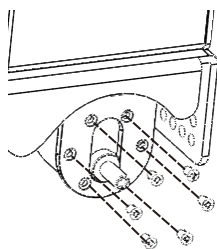
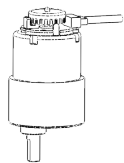

2.2 在其中一处H-电机支架装入D-车体电机并用P-M3\*6沉头螺丝(6颗)固定。同理安装完成剩下三处位置。

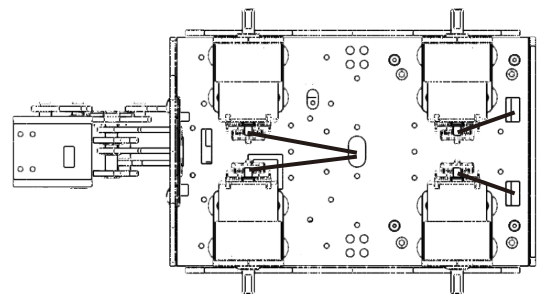

# 组装步骤

## 三、安装车轮

需要物料: E-R轮 (2个)、F-L轮 (2个)、G-车轮装饰件 (4个)、L-六角联轴器 (4个)、S-M3\*16杯头螺丝 (4颗)。

3.1 将L-六角联轴器 (4颗) 套在D-车体电机 (4个) 电机轴上面, 拧紧机米螺丝(图中实线箭头所指处), 注意机米螺丝锁在电机轴平面上。

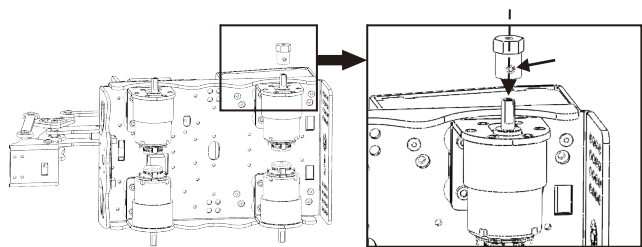

3.2 将E-R轮 (2个)、F-L轮 (2个)、G-车轮装饰件 (4个) 通过S-M3\*16杯头螺丝 (4颗) 固定于D-车体电机 (4个) 电机轴螺纹孔, 注意车轮的装配方向。

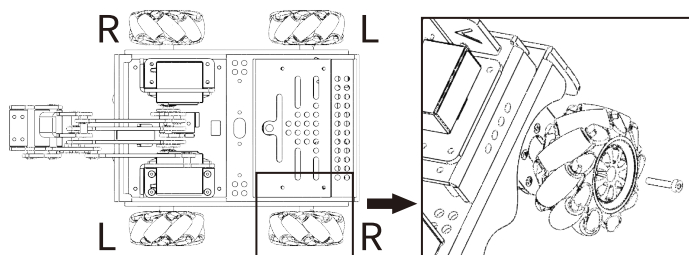

## 四、安装电机保护罩

需要物料: I-电机保护罩 (2个)、M-线卡 (1个)、Q-M3\*4平头螺丝 (6颗)、V-5P320mm黑排线 (1条)。

4.1 如图所示, 将V-5P320mm黑排线一端插入车体前端LED灯板插座, 另一端依次穿过I-电机保护罩 (2个) 圆孔并穿入车体左后方孔。

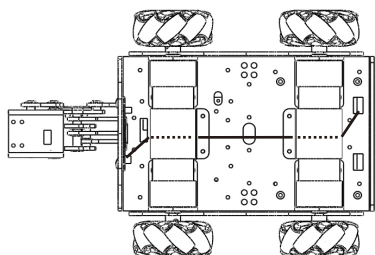

4.2 将I-电机保护罩 (2个) 通过Q-M3\*4平头螺丝 (4颗) 固定于车体底座, 注意不能压到电机排线。

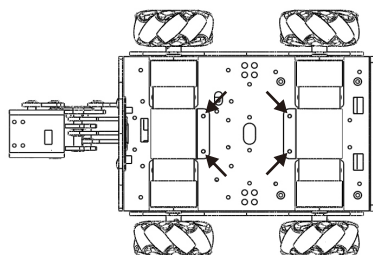

4.3 在靠近车体前端I-电机保护罩处用M-线卡压住V-5P320mm黑排线 (1条) 和U-6P180mm黑排线 (2条), 并通过Q-M3\*4平头螺丝 (2颗) 固定于车体底座。

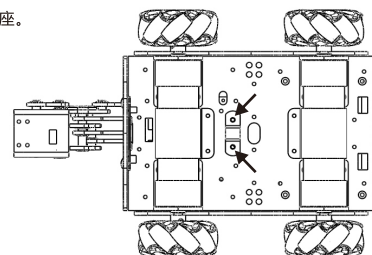

## 五、安装手爪

需要物料: C-手爪组件 (1个)、R-M3\*8平头螺丝 (4颗)。

5.1 通过R-M3\*8平头螺丝 (4颗) 将C-手爪组件 (1个) 固定于B-机械臂组件前端, 注意带线一端朝下。

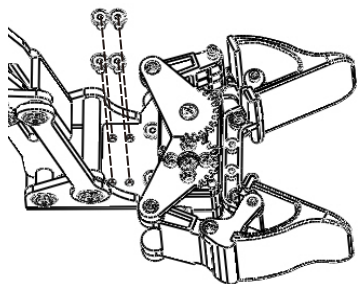

5.2 如图所示, 将C-手爪组件排线另一端依次穿过B-机械臂组件。

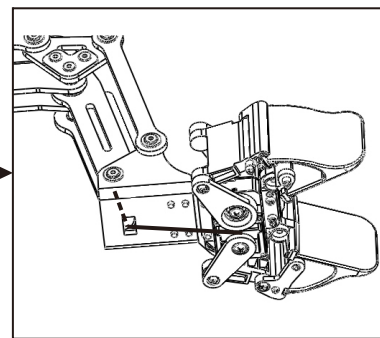
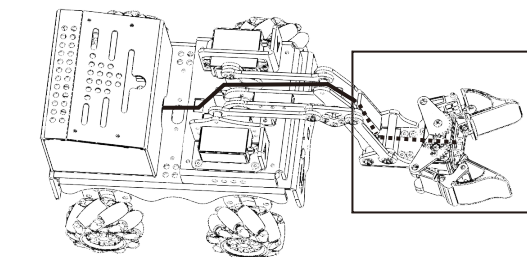

## 六、插线

需要物料: N-天线头部 (1个)。

6.1 拆掉车体组件尾箱顶盖的4颗螺丝, 并取下尾箱顶盖, 组装N-天线头部 (1个)。

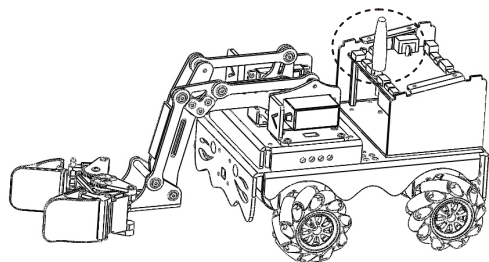

6.2 将上述所有排线另一端插入驱动板相应字符插座。

6.3 将车体组件尾箱顶盖用拆下的螺丝固定还原, 注意顶盖不能压线。

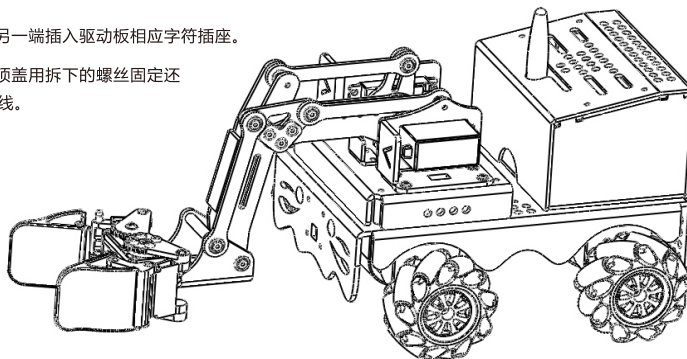

扫描二维码获取更多信息 >>>



组装视频



微信公众号



官网